

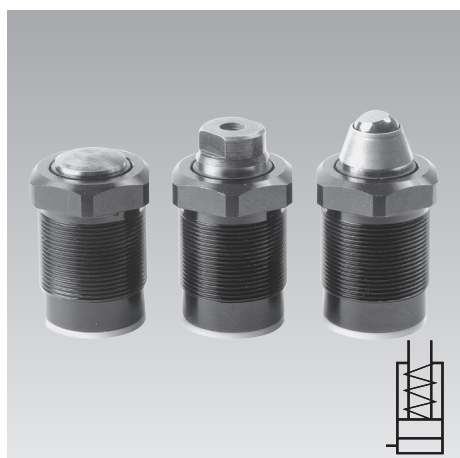
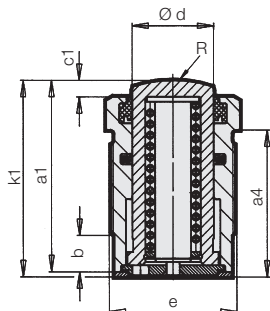
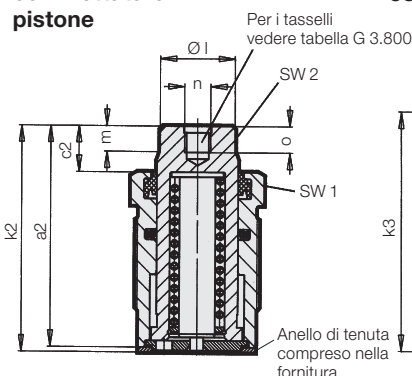
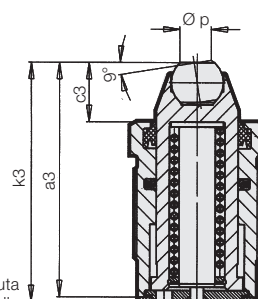

Cilindro con corpo filettato a semplice effetto, con richiamo a molla e doppio raschiatore pressione max. d'esercizio 500 bar

Versione A
 senza filettatura
 pistone

Versione B
 con filettatura
 pistone

Versione C
 con tassello orientabile

Descrizione

Questo cilindro a corpo filettato può essere incassato nel corpo dell'attrezzatura fino all'altezza dell'esagono. Nel caso dei bloccaggi multipli sono possibili distanze minime tra i cilindri, dato che l'adduzione dell'olio avviene attraverso canali interni ed è necessario un solo raccordo. La tenuta avviene per mezzo di un anello compreso nella fornitura sul fondo della sede filettata. Questa soluzione impedisce la penetrazione di liquidi nella sede della molla.

Il doppio raschiatore protegge la guida del pistone e assicura, grazie alla combinazione dell'O-Ring con un anello d'appoggio, una tenuta con trafileamenti quanto mai ridotti.

Materiale

Materiale pistone:

acciaio da cementazione, indurito.

Corpo:

acciaio per macchine automatiche, brunito

Avvertenze importanti!

I cilindri con corpo filettato non devono essere caricati in posizione retratta.

Per le condizioni d'impiego, le tolleranze e gli altri dati vedere tabella A 0.100.

Accessori ed esempi d'impiego

veder retro.

Ø Pistone d	[mm]	12	16	20	25	32
Corsa	[mm]	10	12	15	16	20
Forza serraggio a	[kN]	1,1	2,0	3,1	4,9	8
	[kN]	5,7	10,1	15,7	24,6	40
Forza min. molla richiamo	[N]	28	50	78	123	200
Pressione min. d'esercizio	[bar]	10	10	10	10	10
Quant. olio/10 mm corsa	[cm ³]	1,13	2,01	3,14	4,91	8,04
a1	[mm]	37	45,5	55	58	85
a2	[mm]	44	51,5	64,5	67	96
a3	[mm]	44,5	53	68,5	71	98
a4	[mm]	25	33	42	44,5	71,5
b	[mm]	7	8	8	11	12
c1	[mm]	3	3,5	4	5	7
c2	[mm]	10	9,5	13,5	14	18
c3	[mm]	10,5	11	17,5	18	20
Ø d	[mm]	12	16	20	25	32
e	[mm]	M 22x1,5	M 26x1,5	M 30x1,5	M 38x1,5	M 48x1,5
f min./max.	[mm]	16/24,5	20/32,5	24/41,5	28/44	42/70
g max.	[mm]	8	9	9	11	13
Ø h min./max.	[mm]	9/12	12/16	14/20	18/25	22/32
i min.	[mm]	31	34	40	52	62
k1	[mm]	38	46,5	56	59,5	87
k2	[mm]	45	52,5	65,5	68,5	98
k3	[mm]	45,5	54	69,5	72,5	100
Ø l	[mm]	11	15	19	23	30
m	[mm]	5,5	5,5	6	7	9
n	[mm]	M 6	M 6	M 8	M 8	M 12
o	[mm]	6	6	8	8	12
Ø p	[mm]	7,2	7,2	10,5	10,5	20,0
R	[mm]	20	25	32	40	50
SW 1	[mm]	24	27	32	41	50
SW 2	[mm]	10	13	17	19	24
Coppia serraggio	[Nm]	40	50	60	80	225
Peso	[kg]	0,08	0,15	0,22	0,38	0,97

No. ordin.

Versione A senza filett. pistone	1460 100	1461 100	1462 100	1463 100	1464 100
Versione B con filett. pistone	1460 101	1461 101	1462 101	1463 101	1464 101
Versione C con tassello orientabile	1460 110	1461 110	1462 110	1463 110	1464 110
Guarnizione extra	3000840	3000841	3000842	3000843	3000527

Sede di avvvitamento del cilindro

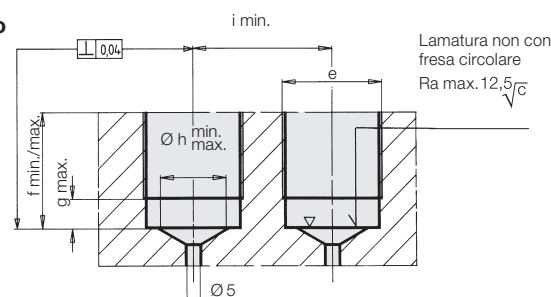

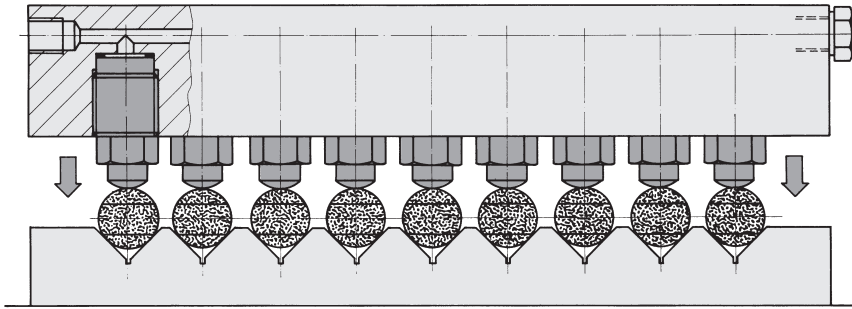

Nella figura a lato è riportata un'attrezzatura multipla per il bloccaggio di particolari piccoli. I cilindri possono essere sistemati in guide o listoni.

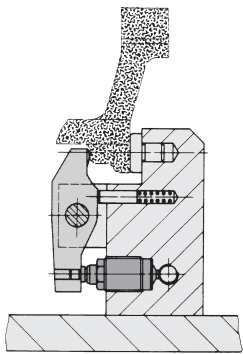
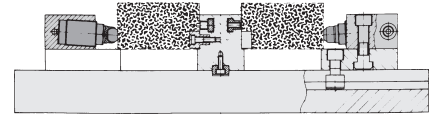

Il bloccaggio con leve di rinvio si presta particolarmente per particolari da bloccare in punti piuttosto elevati rispetto alla piastra base dell'attrezzatura. Le forze intervengono secondo linee racchiuse entro elementi compatti di bloccaggio, in base al principio illustrato a fianco, per cui la piastra base dell'attrezzatura non è soggetta a sforzi che ne causerebbero la deformazione. Con la leva di rinvio è possibile adeguare esattamente la forza di serraggio mediante la riduzione oppure l'aumento del braccio di leva.

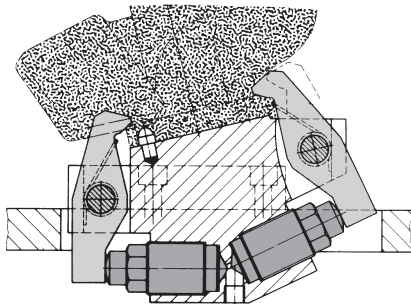

Se lo spazio di montaggio è ristretto, il bloccaggio di pezzi con forme complesse può essere realizzato mediante leve di rinvio, come nell'esempio a fianco che riporta l'attrezzatura di bloccaggio per collettori di scarico.

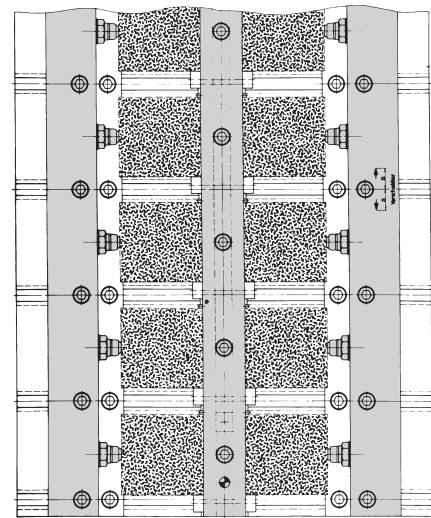

L'attrezzatura multipla di bloccaggio qui sopra riportata è dotata di cilindri con corpo filettato e tasselli di pressione orientabili. L'inclinazione di 3° di questi cilindri genera una componente diretta verso il basso pari a circa il 5% della forza di bloccaggio. I tasselli pressori orientabili assicurano, in presenza di superfici piane di bloccaggio, una pressione specifica relativamente bassa nel punto di contatto con il pezzo.