

Elemento irrigiditore antivibrante

Estensione idraulica - accostamento con molla, a semplice effetto con ritorno a molla, pressione max. d'esercizio 500 bar

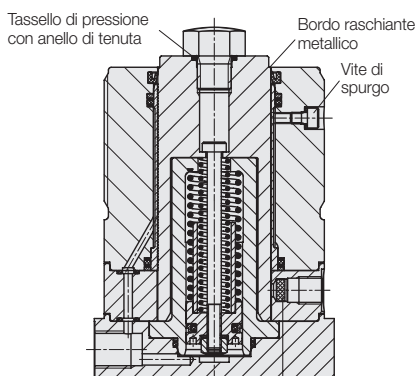

Filtro dell'aria in metallo sinterizzato, attacco per il tubo flessibile di aerazione NW 6 tramite raccordo per tubo flessibile **3300921**

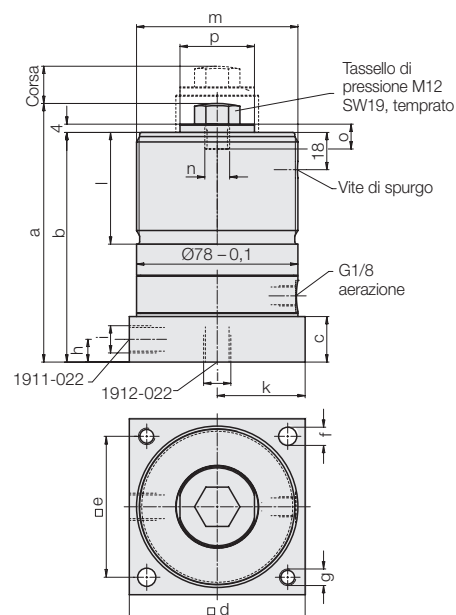

Impiego

Gli elementi irrigiditori antivibranti vengono utilizzati per garantire un appoggio autolivellante al pezzo durante le lavorazioni meccaniche. Compensano le irregolarità superficiali del pezzo ed anche le flessioni e le vibrazioni durante le lavorazioni.

Descrizione

Il perno d'appoggio è represso in posizione di riposo. All'applicazione della pressione, il perno si accosta con la forza della molla contro il pezzo da lavorare. Se la pressione dell'olio aumenta, il perno d'appoggio viene irrigidito idraulicamente. Dopo lo sbloccaggio del sistema, il perno d'appoggio torna nella posizione di riposo.

Il perno d'appoggio è dotato di una filettatura interna, in modo da poter utilizzare tasselli pressori avvitati per la compensazione delle altezze. L'alimentazione del fluido idraulico avviene a scelta lateralmente o dal basso.

Per evitare l'ingresso di impurità verso l'interno, l'elemento irrigiditore è protetto da un filtro dell'aria in metallo sinterizzato.

Avvertenze importanti!

In caso di pericolo di aspirazione di liquidi attraverso il filtro dell'aria, si dovrà collegare allo stesso un tubetto flessibile di aerazione, da sistemare poi opportunamente.

La forza della molla non deve essere utilizzata per sollevare i pezzi.

I tasselli pressori e le prolunghe con un peso elevato possono pregiudicare il funzionamento dell'elemento irrigiditore.

Gli elementi irrigiditori non sono adatti all'assorbimento di forze trasversali.

Gli elementi irrigiditori devono essere azionati solo con il tassello di pressione chiuso ermeticamente. In caso di lavorazione a secco, di lubrificazione in minima quantità ed in presenza di trucioli di dimensioni molto ridotte, sul bordo raschiante metallico può verificarsi un accumulo di materiale. Rimedio: Pulizia regolare

Per condizioni di esercizio, tolleranze e altre informazioni vedere Tabella A 0.100.

Carico di supporto ammesso F in funzione della pressione d'esercizio p

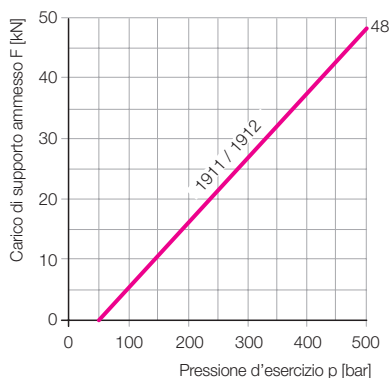

Max. deformazione elastica della lunghezza s in funzione del carico di supporto F Pressione max. d'esercizio 500 bar

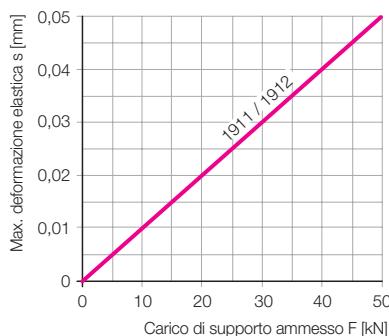

		laterale	inferiore
Raccordo			
Ø perno	[mm]	40	40
Corsa	$\begin{matrix} +0,4 \\ -0,2 \end{matrix}$ [mm]	18	18
Carico ammesso	[kN]	48	48
Volume olio/corsa.	[cm ³]	5,7	5,7
Flusso volum. ammesso	[cm ³ /s]	70	70
Press. min. racc.	[bar]	100	100
Forza accostam. perno	[N]	(60 - 100)*	
a	$\begin{matrix} +1,2 \\ -0,9 \end{matrix}$ [mm]	125	130,5
b	[mm]	111	116,5
c	[mm]	22	26,5
d	[mm]	85	85
e	[mm]	68	68
Øf	[mm]	8,8	8,8
g	[mm]	M 8	M 8
h	[mm]	11	-
i		G 1/4	G 1/4
k	[mm]	-	42,5
l	[mm]	54	54
Ø m	[mm]	M78x2	M78x2
n	[mm]	M12	M12
o	[mm]	12	12
p	[mm]	36	36
Peso	[kg]	4,2	4,2

No. ordin.

1911022 1912022

* in funzione della corsa effettuata

Accessori

Ghiera cilindrica con fori a croce

No. ordin.

3522007 3522007

