

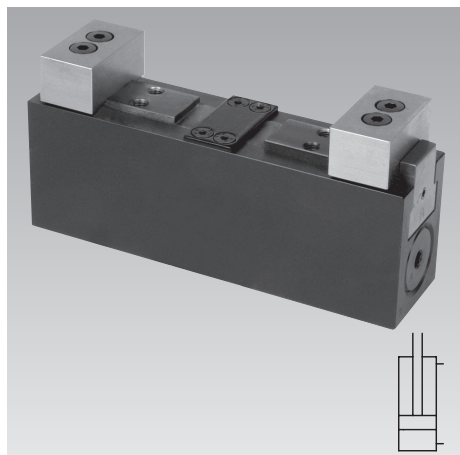

Elemento di bloccaggio a morsa, con posizione variabile

max. forza di bloccaggio 8 kN, larghezza ganasca 40 mm, a doppio effetto, max. pressione d'esercizio 250 bar



Vantaggi

- Struttura particolarmente compatta
- Rigidezza elevata
- Elevata forza di bloccaggio con ridotte forze di accostamento
- Posizione variabile nell'ambito del campo di bloccaggio
- Funzionamento a doppio effetto
- Consente realizzazione di attrezzature senza tubazioni
- Ganasce di serraggio intercambiabili
- Buona protezione contro i trucioli
- Raccordo per lubrificazione centralizzata
- Posizione di montaggio qualsiasi

Principio di funzionamento

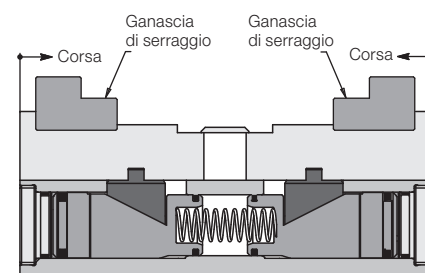

Impiego

Gli elementi di bloccaggio a morsa con posizione variabile possono bloccare e supportare ulteriormente in punti cedevoli un pezzo già posizionato e bloccato su arresti fissi. Grazie alla loro struttura compatta possono essere utilizzati in spazi molto ristretti. Questi elementi di bloccaggio sono particolarmente adatti alla produzione automatica di serie. Il funzionamento a doppio effetto del cilindro unitamente alla lubrificazione centralizzata ed alla buona protezione contro i trucioli contribuisce all'elevata sicurezza di processo.

Descrizione

L'elemento di bloccaggio a morsa con posizione variabile è costituito da un corpo di base molto compatto dotato di 2 cilindri idraulici integrati. Le forze del pistone vengono trasferite attraverso un collegamento obbligato ad entrambe le slitte di bloccaggio dotate di movimento indipendente. Durante il bloccaggio entrambe le slitte si accostano al pezzo praticamente con una forza molto ridotta (vedere pagina 3).

Solo successivamente la pressione di bloccaggio aumenta e di conseguenza anche la forza di bloccaggio. L'accoppiamento a cuneo delle slitte di bloccaggio ne impedisce lo spostamento. Il pezzo viene quindi trattenuto in modo flottante senza deformazione.

Tutte le filettature ed i raccordi si trovano nella parte inferiore per permettere un ingombro minimo con il posizionamento di più punti di bloccaggio in uno spazio ridotto. Se non è possibile il fissaggio dal basso, è disponibile una piastra di adattamento per il collegamento a flangia o tramite raccordi filettati.

Inoltre, come accessorio, possono essere fornite ganasce grezze adattabili alla forma del pezzo.

Fissaggio dall'alto

con l'accessorio piastra di adattamento

Canali forati

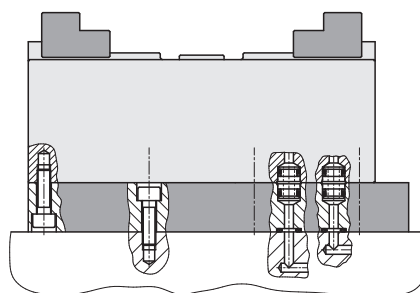

Fissaggio dal basso

Canali forati

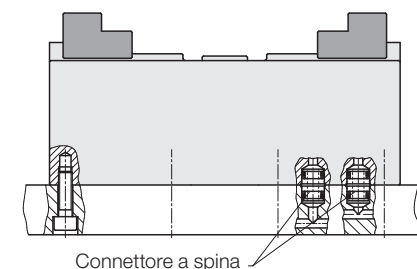

Raccordi filettati

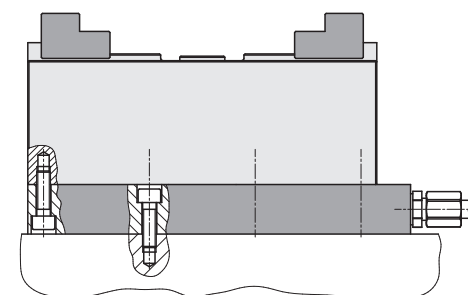

Esempio d'impiego

Dispositivo di serraggio per il pedale di un autocarro.

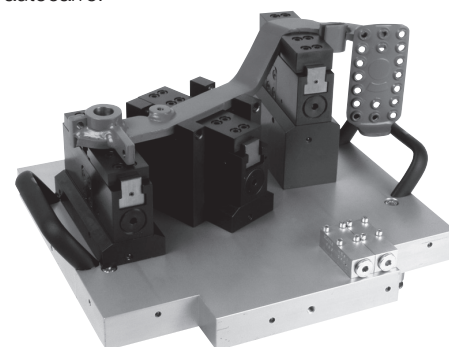

Accessori

Ganasce di serraggio e piastra di adattamento non sono comprese nella fornitura dell'elemento di bloccaggio e devono essere ordinate separatamente come accessori.

Principio di bloccaggio

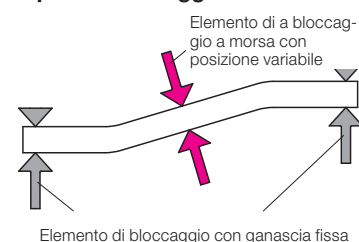

No. ordin. 4413080

Dati tecnici

Forza di bloccaggio a 250 bar	[kN]	8
Forza di ritenuta a 250 bar	[kN]	10
Pressione minima	[bar]	25
Pressione min. di sbloccaggio	0,5 x pressione di bloccaggio	
Corsa di bloccaggio	[mm]	2 x 8
Larghezza ganascia	[mm]	40
Max. flusso volumetrico*	[cm ³ /s]	17
Volume corsa Bloccaggio	[cm ³]	8,4
Sbloccaggio	[cm ³]	7
Peso	[kg]	ca. 2,5

* Vedere pag. 3 „Bloccaggio a posizione variabile“

Accessori:

Piastra di adattamento

Vista dal basso

- A** = Bloccaggio
- B** = Sbloccaggio
- S** = Lubrificazione centralizzata

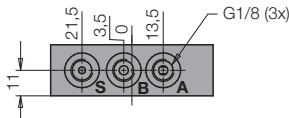
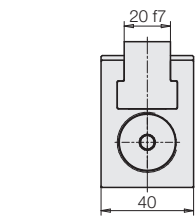

Piastra di adattamento (Accessorio)

Peso	[kg]	ca. 1,9
No. ordin.		0441305

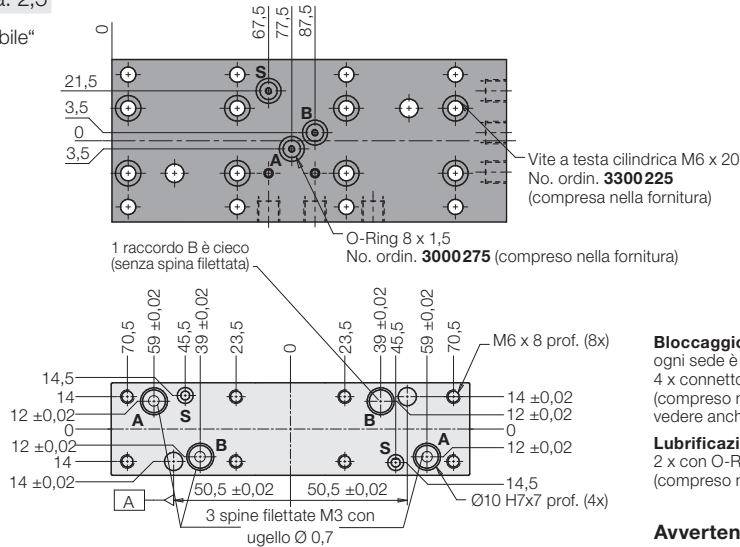

1 raccordo B è cieco (senza spina filettata)
O-Ring 8 x 1,5 No. ordin. **3000275** (compreso nella fornitura)

Grafico della forza di bloccaggio
(Altezza ganasce di serraggio 15 mm)

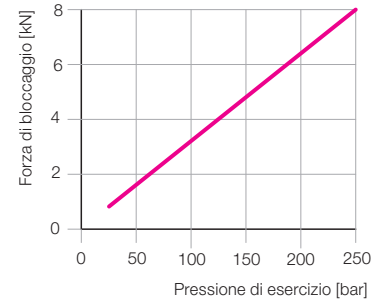

Bloccaggio e sbloccaggio
ogni sede è Ø10 H7 x 7 di profondità per 4 x connettore a spina **9210132** (compreso nella fornitura), vedere anche tabella di catalogo F 9.300.

Lubrificazione centralizzata
2 x con O-Ring **3000876** (3,68x1,78 mm) (compreso nella fornitura)

Avvertenza importante!

Se l'elemento di bloccaggio a morsa viene flangiato direttamente senza adattatore, tutti e 5 i raccordi (2xA, 1xB, 2xS) devono essere collegati singolarmente.

Accessori:

Piastra di adattamento

Viste laterali

Avvertenze importanti

L'elemento di bloccaggio è adatto solo al bloccaggio dall'esterno.

Dopo 500 azionamenti, lubrificare la slitta di bloccaggio tramite sistema di lubrificazione centralizzato (Raccomandazione: Olio per guide ISO 68).

Non utilizzare mai totalmente la corsa di bloccaggio, in modo che il pezzo possa essere bloccato con sicurezza.

Temperatura massima d'esercizio 80 °C.

Le condizioni d'esercizio e altri dati sono indicati nella tabella di catalogo A 0.100.

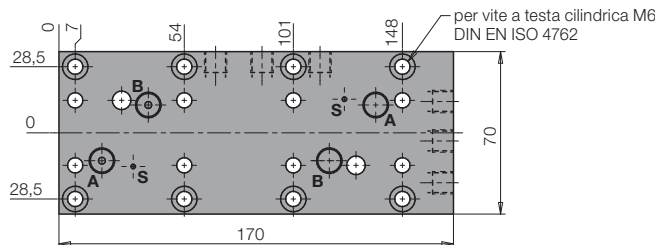
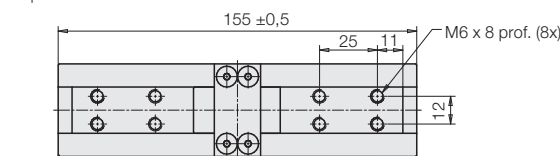
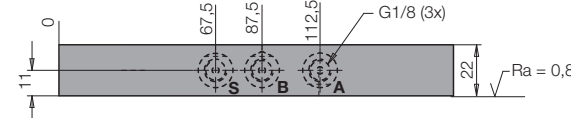
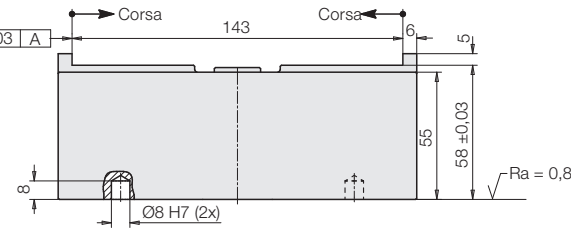

Accessori:

Piastra di adattamento

Vista dall'alto

Accessori

Bloccaggio a posizione variabile

Ganasce di serraggio autoconstruite

Le ganasce di serraggio vengono realizzate in base al profilo del pezzo da bloccare.

L'altezza massima delle ganasce di serraggio X con una pressione d'esercizio di 250 bar è indicata nella tabella a lato.

Se la pressione d'esercizio è più bassa, le ganasce di serraggio possono essere realizzate con un'altezza maggiore in base ai grafici a lato.

Altezza massima X delle ganasce di serraggio con una pressione d'esercizio massima di 250 bar

Viti di fissaggio per ganasce di serraggio	M6 x 16 – 12.9
X [mm] con 2 viti	15
X [mm] con 4 viti	36

Avvertenza importante

Le ganasce di serraggio devono appoggiarsi sempre al supporto perchè le viti di fissaggio non sono in grado di sopportare da sole le forze di bloccaggio prodotte.

Altezza massima X della ganascia di serraggio in funzione della pressione d'esercizio

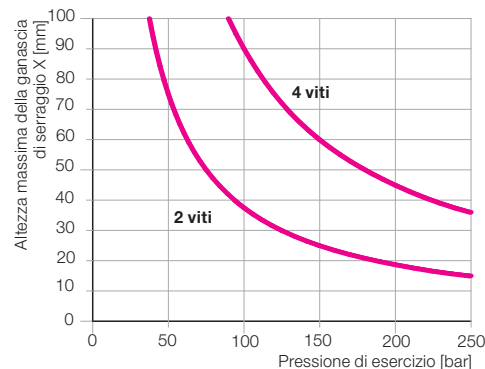

Ganascia di serraggio grezza 40 mm No.ordin. 3548070

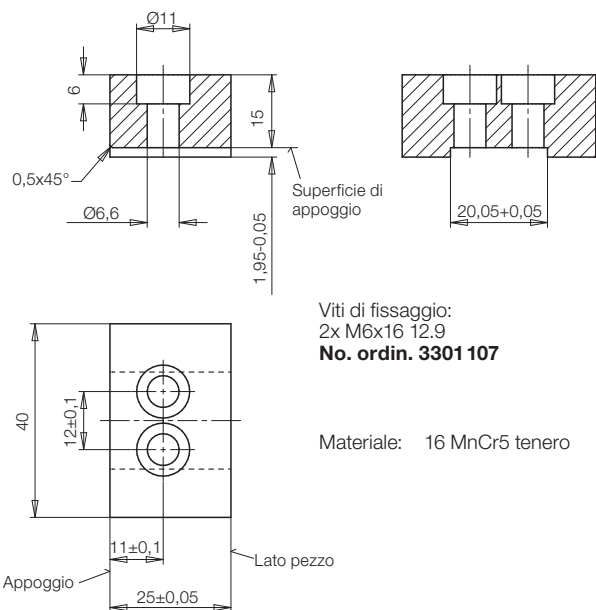

Fissaggio delle ganasce di serraggio

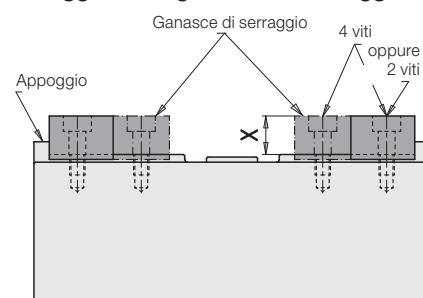

Bloccaggio a posizione variabile

1. Posizione del pezzo nel campo di bloccaggio

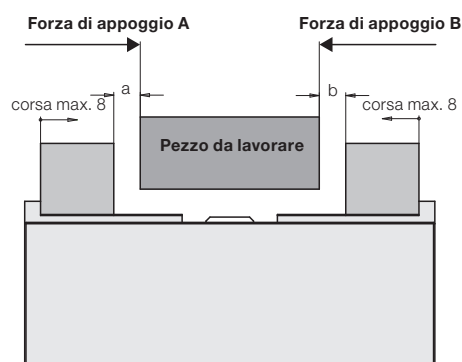

Dimensione limite: a max. = 7 mm
b max. = 7 mm

Raccomandazioni:

Posizionare gli elementi di bloccaggio a posizione variabile il più possibile simmetricamente rispetto al pezzo, in modo che le ganasce di serraggio percorrano all'incirca la stessa corsa e che tale corsa sia anche la più ridotta possibile.

2. Possibili forze di appoggio al bloccaggio del pezzo

A causa di coefficienti di attrito leggermente differenti e di una molla di ritorno interna, entrambe le ganasce di serraggio non poggiano in modo uniforme sul pezzo. Una ganascia di serraggio arriva sempre per prima. Con pezzi particolarmente cedevoli è possibile che si verifichi una deformazione. La possibile forza di appoggio può essere individuata nel grafico.

3. Flusso volumetrico max.

Con un flusso volumetrico max. di 17 cm³/s il tempo di bloccaggio è di 0,5 secondi.

Con pezzi cedevoli e/o ganasce di serraggio pesanti il flusso volumetrico nel raccordo di alimentazione dovrebbe essere ridotto in modo che le ganasce di serraggio si arrestino il più possibile „delicatamente“ sul pezzo.

In caso di necessità entrambe le spine filettate M3 (Ø 0,7) possono essere sostituite nei raccordi A.

Forza di appoggio in relazione alle differenze di corsa (a-b) o (b-a)

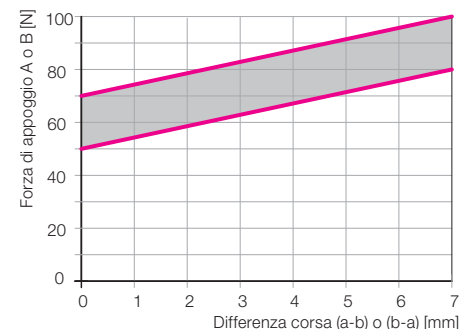

Diagramma valido per posizione di montaggio orizzontale.

Con disposizione verticale occorre tenere in considerazione il peso delle ganasce di serraggio.